

## SBS-BT2050

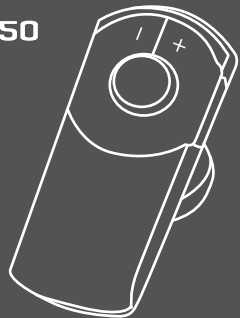

## SBS-BT2050 取扱説明書 (日本語仕様版)

# Jabra

### はじめに

ヘッドセットをご使用の前に、次の3つの操作を行ってください。

1. **ヘッドセットを充電する**
2. **携帯電話のBluetoothを有効にする (ご使用の携帯電話のマニュアルを参照)**
3. **ヘッドセットをご使用の携帯電話にペアリングする**

SBS-BT2050 の操作は簡単です。ヘッドセットにある応答/終了ボタンは、押し長さによってさまざまな機能を実行できます。

操作	押し長さ
軽く押す	短く押す(約1秒間)
2回軽く押す	素早く2回押す
押す	約1~3秒間
押し続ける	約5秒以上

### ヘッドセットを充電する

ご使用前に、SBS-BT2050ヘッドセットがフル充電されていることを確認してください。電源ソケットから充電する場合はACアダプターを使用します。充電中は、充電レベルが表示されます。

ライトの状態	充電レベル
点灯	充電中
消灯状態	充電完了
4回点滅 (5秒毎に繰り返す)	低バッテリー

SBS-BT2050

4

### 日本語

SBS-BT2050 について	2
ヘッドセットの機能	3
はじめに	4
ヘッドセットを充電する	4
ヘッドセットのオンとオフを切り替える	5
ご使用の電話とのペアリング	5
装着方法	6
使用方法	7
各種ライトの意味	8
トラブルシューティングと Q&A 集	8
ご不明な点は	10
ヘッドセットのお手入れ法	10
注意!	10
保証	12
証明書と安全認可	14
用語集	15

SBS-BT2050

1

ご使用前に、ヘッドセットが2時間フル充電されていることを確認してください。電源ソケットから充電する場合はAC電源を使用します。表示灯 (LED) が点灯している場合は、ヘッドセットの充電中です。充電が完了すると、LEDライトが消えます。箱に付属の充電器のみをご使用ください。他の機器の充電器を使用されると、ヘッドセットの損傷の原因となります。ご注意:機器の充電を長期間行わないと、バッテリー寿命が大幅に短くなります。月に1度以上は機器を充電されることをお勧めします。

### ヘッドセットのオンとオフを切り替える

- ・ヘッドセットのオンとオフの切り替えには、オン/オフボタンを約2秒間押し続けてください。

### ご使用の電話とのペアリング

ヘッドセットは、「ペアリング」と呼ばれる手順で電話に接続されます。次の簡単な手順に従うと、数分で電話をヘッドセットとペアリングできます。

#### 1. ヘッドセットをペアリング・モードにする

- ・お買い上げ後はじめて SBS-BT2050 の電源を入れると、ヘッドセットは自動的にペアリング・モードになります。つまり、ヘッドセットは電話機を検出可能な状態になっています。ヘッドセットがペアリングモードになっている場合は、LEDが常に点灯しています。

#### 2. Bluetooth 対応電話機が SBS-BT2050 を検出するよう設定する

- ・ご使用の携帯電話の取扱説明書に従ってください。まず、ご使用の携帯電話で Bluetooth が有効になっていることを確認します。次に、ご使用の携帯電話がヘッドセットを検出するように設定します。通常は、ご使用の電話の「セットアップ」、「接続」または「Bluetooth」メニューに移動し、Bluetooth 機器を「検索」または「追加」するオプションを選択します。\*

SBS-BT2050

5

### SBS-BT2050 について

- 1 応答/終了ボタン、オン/オフボタン
- 2 電源 ON/OFF
- 3 LED ライト
- 4 充電用ソケット
- 5 ボリューム・アップ/ボリューム・ダウン
- 6 イヤーフック

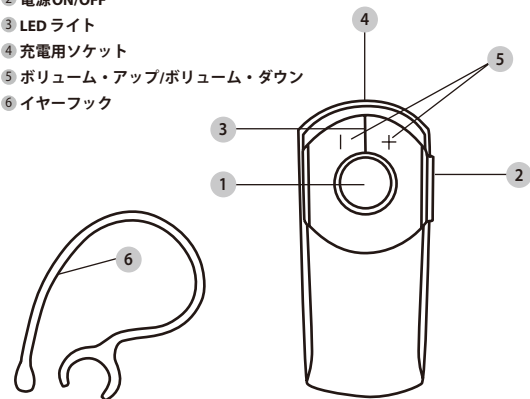

SBS-BT2050

2

### 3. 携帯電話が SBS-BT2050 を検出

- ・ご使用の携帯電話が、「SBS-BT2050」の名前のヘッドセットを検出します。ペアリングするかどうかを尋ねる質問が表示されます。携帯電話で「はい」または「OK」を押して承認し、キーまたは PIN=0000(ゼロを4つ)を押して確認します。ペアリングが完了すると、携帯電話に確認のメッセージが表示されます。



ペアリングに失敗した場合は、SBS-BT2050 を手動でペアリング・モードにします。ヘッドセットがオフになっていることを確認してください。LED が常に点灯した状態になるまで約5秒間オン/オフボタンを押し続けてください。LED は点滅したあと、点灯に変わりますので、ライトが常に点灯した状態になるまで、**ボタンを押し続けてください。**

### 装着方法

SBS-BT2050 はすぐに装着できます。大小2つのサイズの異なるイヤーフックが付属しており、いずれもクリップ式です。ヘッドセットは、お客様のお好みに合わせてイヤーフックを使用してもしなくても装着できます。

最適な性能を得るため、SBS-BT2050 と携帯電話機は、体の同じ側が視線に入る範囲内に装着してください。通常、ヘッドセットと携帯電話の間に障害物がない場合に、より優れた性能が発揮されます。

SBS-BT2050

6

### ヘッドセットの機能

SBS-BT2050 には、以下の機能があります：

- ・電話に応答する
- ・通話を終了する
- ・着信を拒否する\*
- ・音声ダイヤルを使用する\*
- ・最後にかけた番号にリダイヤルする\*
- ・キャッチホン機能を使用する\*
- ・通話を保留にする\*

### 仕様

- ・連続通話時間最大 5.5時間/待ち受け時間最大200時間
- ・充電式バッテリー。AC 電源から
- ・バッテリー表示およびバッテリー残量を表示する白色灯
- ・消音モード - ライトは1分後に消えます
- ・サイズ:長さ 41.5mm x 幅 18.9mm x 高さ 25.9mm
- ・重量 8 グラム
- ・通話用ヘッドセットおよび ハンズフリー・プロファイルをサポートする Bluetooth 対応仕様バージョン 2.0+EDR (エンハンスド・データ・レート)に準拠。
- ・オーディオ品質を高める e-SCO
- ・128 ビット暗号化
- ・動作範囲は最長 10メートル

\* 対応機種のみ

SBS-BT2050

3

### 使用方法

#### 電話に応答する

- ・電話に応答するには、ヘッドセットにある応答/終了ボタンを軽く押します。

#### 通話を終了する

- ・現在通話中の電話を終了するには、応答/終了ボタンを軽く押します。

#### 電話をかける

- ・携帯電話から電話をかけると、通話は自動的にヘッドセットに転送されます (携帯電話の設定によります)。お持ちの電話機がこの機能に対応していない場合は、SBS-BT2050 の応答 / 通話終了ボタンを軽く押しして、通話をヘッドセットに転送します。

#### 着信を拒否する\*

- ・着信を拒否するには、着信音が鳴った際に応答 / 終了ボタンを押します。ご使用の携帯電話の設定により、発信者はボイス・メールに転送されるか、通話中に信号が聞こえます。

#### 音声ダイヤルを有効にする\*

- ・応答 / 終了ボタンを押します。最適な性能を得るには、ヘッドセットを通じて音声ダイヤル・タグを記録します。この機能の使い方の詳細は、ご使用の携帯電話の取扱説明書をご参照ください。

#### 最後にかけた番号にリダイヤルする\*

- ・ヘッドセットの電源がオンの状態でかつ使用されていない状態で、応答/終了ボタンを2回軽く押します。

#### 音質およびボリュームの調整\*

- ・音量を調節するには、ボリューム・アップまたはダウンのボタンを軽く押します。

SBS-BT2050

\* 対応機種のみ

7

## ミュート/ミュート解除

- ミュートにするには、ボリューム・アップとボリューム・ダウンの両方を同時に押します。通話がミュートになっている間は、低いビープ音が流れます。
- ミュートを解除するには、ボリューム・ボタンの両方を同時に押します。

## キャッチホンおよび通話の保留\*

この機能では、通話途中でその通話を保留にし、着信通話に応答できます。

- 現在通話中の電話を保留にしてキャッチホンに応答するには、応答/終了ボタンを1度押します。
- 保留中の電話と途中で着信した電話との切り替えは、応答/終了ボタンで行います。
- 現在通話中の電話を終了するには、応答/終了ボタンを軽く押します。

## 各種ライトの意味

ライトの状態	通話/接続状態
点灯	ペアリング・モード
ゆっくりと1 回点滅	電話機に接続
ゆっくりと3 回点滅	電話機に未接続
すばやく2 回点滅	ヘッドセットで着信/発信中
4 回点滅（5秒毎に繰り返す）	低バッテリー

## トラブルシューティングと Q&A 集

### カラカラという音がする

- Bluetooth には無線技術を使用してあるため、ヘッドセットと接続先の機器との間の障害物に敏感に反応します。ヘッドセットと接続機器は、間に大きな障害物（壁など）のない 10 メートル以内の範囲内で使用するように設計されています。

SBS-BT2050	*対応機種のみ	8
------------	---------	---

認定販売店またはサービスセンターのみ、当製品を開けることが可能です。通常の損耗や破損を含む理由により当製品の部品交換が必要な場合には、お客様の販売店までご連絡ください。

### 4. ACS T5028 ― 可燃性気体への引火

可燃性ガスへの引火の危険性がある環境で、ヘッドセットを使用しないでください。

## 保証

1年保証

GNNetcomA/S 社は、本商品の素材および製造技術（下記に記載の条項に基づく）の欠陥に対し、ご購入日より1年間（以降、「保証期間」、保証するものとします。保証期間中は、GNNetcomA/S 社は（GNNetcomA/S 社の判断に基づき）、本商品またはあらゆる欠陥部の修理または交換を行うものとします。（以下、「保証サービス」）。修理や交換が商業的に履行不可能な場合や、過時に履行不可能な場合には、GNNetcomA/S 社は欠陥商品の購入費を購入者に返金することもございます。本保証書の条項に基づく修理や交換により、保証期間の延長や保証期間の更新の権利は付与されません。

### 保証に基づく請求

保証サービスのご利用には、本商品をお買い求めになられた GNNetcomA/S 社の販売店までご連絡ください。当社のウェブサイト :www.jabra.com でカスタマーサポートの詳細をお確かめください。

欠陥商品は、販売店または GNNetcomA/S 社 www.jabra.com に指示のある場合に限り）へ、購入時の包装状態のまま、または購入時と同程度の保護度でご返品いただく必要があります。

GNNetcomA/S 社への返品送料は、お客様の負担となります。本商品が保証の対象内である場合には、GNNetcomA/S 社は本保証の定めるサービスの完了後、商品をお客様へ返送する費用を負担いたします。商品が本保証の対象外である場合や、保証サービスの外の修理を必要とする場合には、返送の費用はお客様の負担となります。

SBS-BT2050	12
------------	----

### ヘッドセットから何も聞こえない

- ヘッドセットのボリュームを上げて みてください
- ヘッドセットと再生中の機器のペアリングが満んでいることを確認してください

### ペアリングがうまくいかない

- 携帯電話のヘッドセットのペアリング接続が削除されている可能性があります。ペアリング操作の指示に従ってください。

### ヘッドセットをリセットしたい

- ヘッドセットをリセットしテストすることができます。ヘッドセットの電源がオフになっていることを確認してください。応答/終了ボタンとオン/オフボタンを同時に10秒間押し続けます。

ヘッドセットは約10秒後に自動的にオフになります。次回ヘッドセットの電源を入れる際には、新しいBT2050に初めて電源を入れたときと同じように、ヘッドセットはペアリング・モードになります。

### SBS-BT2050 で他の Bluetooth 機器を使用することができますか？

- SBS-BT2050 はほとんどのBluetooth対応携帯電話機で使用できるよう設計されています。Bluetoothバージョン1.1以上に準拠し、ヘッドセット、ハンズフリーに対応しています。

### 着信拒否、保留、リダイヤルまたは音声ダイヤル機能が使えない

- これらの機能は、携帯電話がハンズフリー・プロファイルに対応しているか否かによって異なります。ハンズフリー・プロファイルが導入されているも、着信拒否、通話保留および音声ダイヤル機能はオプション機能で、すべての機器がこれに対応しているわけではありません。詳細はご使用の電話機の取扱説明書でご確認ください。

SBS-BT2050	9
------------	---

保証サービスのご利用には、以下の資料の提出が必要です。

(a) 商品、(b) 商品が保証期間内にあることの証拠となる、ご購入の販売店の名称と住所、購入日、商品タイプを明記した商品の購入を証明する書類。合わせて、以下もご連絡ください。(c) 返送先のご住所 (d) 日中のご連絡先の電話番号、(e) 返品理由。

GNNetcomA/S/Jabra 社の環境廃棄物の削減活動の一環として、再加工されたコンポーネントを含む再生機器で商品が構成されている場合もございますことを、あらかじめご了承ください。再利用のコンポーネントは全て、GNNetcomA/S/Jabra 社の高い品質水準を満たし、GNNetcomA/S 社の商品の性能と安定品質規格に準拠しています。交換部品およびコンポーネントは、GNNetcomA/S 社の所有物となりますことをあらかじめご了承ください。

### 保証制限

本保証は当初購入者へのみ有効であり、本商品が第三者に販売・譲渡された場合には、保証期間の満了前に自動的に終結されるものとします。本書にあるGNNetcomA/S 社の保証は、商品が使用目的で購入された場合のみ適用可能であり、再販目的で購入された場合には無効です。「現品限り」で無保証で購入された商品に関しては、適用されません。

特に、マイクロフォン・ウィンドスクリーン、イヤクッション、モジュラプラグ、イヤチップ、裝飾仕上げ、バッテリー、その他の正常損耗下での使用を条件とする、寿命制限のある消耗コンポーネントの場合には、保証の対象外となります。

本保証は、製造所が貼付した製造番号、日付コードラベル、商品ラベルなどが改造されていたり、商品より剥がされている場合には無効となります。

本保証は、商品の表面上の損傷、または商品や部品の悪用、乱用、不注意、天災や事故、解体や修正に起因する損傷の場合には対象外となります。本保証は、商品の不適切な操作、保守、設置に起因する損傷および、GNNetcomA/S 社の保証作業の履行に認定されている GNNetcomA/S 社の販売店と GNNetcomA/S 社以外の業者により履行された修理に起因する損傷の場合にも対象外となります。修理が不正履行された場合には、本保証は無効となります。

SBS-BT2050	13
------------	----

### 着信への応答時に機器がヘッドセットに接続されない

- ヘッドセットがオフで着信時にオンになった場合、通話応答時に機器およびヘッドセットは接続されていないことがあります。これを避けるため、ヘッドセットはオンにしてから接続範囲内に置き、接続状態を維持してください。

## ご不明な点は

- Web:** http://www.jabragn.jp
- E-mail:** support.jp@jabra.com
- 電話:** 03-5297-2335（土日祝日を除く）

## ヘッドセットのお手入れ法

- SBS-BT2050 は必ず電源を切って安全な状態で保管してください。
- 高温または低温になる場所(45°C/113°F以上–直射日光を含む–または-10°C/14°F以下)で保管しないでください。バッテリー寿命を縮め、製品の性能に悪影響を及ぼすおそれがあります。高温も性能を低下させます。
- SBS-BT2050 に雨などの液体がかからないようにしてください。

## 注意!

ヘッドセットは、大音量および高音に設定された状態で納品されている場合があります。このような状態で使用すると、永久的な聴力損失の危険性があります。音量は、使用している電話、受信状態および音量設定、使用環境などによって異なります。このヘッドセットを使用する前に、安全ガイドをよくお読みください。

SBS-BT2050	10
------------	----

本保証の条件下で実施された修理や交換が、消費者の限定的措置となります。GNNETCOMA/S 社は、本商品の明示・暗示の保証の不履行による付随的・派生的損傷に対し、いかなる責任も負いません。本保証は、法の禁じる範囲を除く限定的な保証であり、事実上の商品性と適性性の保証は含むもののそれに限定しない、その他の明示・暗示のあらゆる保証の代わりとなるものです。

ご注意!本保証書は、お客様に特定の法的権利を付与します。お客様は、その他の権利を持つ場合もありますが、それは法域によって異なります。法域によっては付随的・派生的な損傷、または黙示的保証の免責や限定が認められず、上記の免責がお客様に適用されない場合もございます。本保証は、お客様に適用される国内法・または地方の法で定められたお客様の法的（法定）権利に影響するものではありません。

## 証明書と安全認可

### CE

本製品には、R&TTE 指令 (99/5/EC) の規定に従い、CE マークが貼付されています。

GNNetcomA/S は、本製品が指令 1999/5/EC の必須要求事項およびその他の関連規定に適合していることをここに宣言します。

詳細については、http://www.jabra.com をご覧ください。

本製品は、EU 域内ではオーストリア、ベルギー、ブルガリア、キプロス、チェコ共和国、デンマーク、エストニア、フィンランド、フランス、ドイツ、ギリシャ、ハンガリー、アイルランド、イタリア、ラトビア、リトアニア、ルクセンブルグ、マルタ、ポーランド、ポルトガル、ルーマニア、スロバキア、スロベニア、スペイン、スウェーデン、オランダ、英国、EFTA 域内ではアイスランド、ノルウェー、スイスでの使用を目的としています。

SBS-BT2050	14
------------	----

### 安全ガイド

#### 1. この製品を使用する前に、次の手順を行ってください

- ヘッドセットを使用する前に、ボリューム調節を最小にします。
- ヘッドセットを着けてから、適切な音量に調整します。

#### 2. 本製品の使用中

- 音量をできるだけ小さくして使用してください。音量を上げる必要がある、うるさい場所などでのヘッドセットの使用はできるだけ避けてください。
- 音量を上げる場合、ボリューム調節をゆっくりと回してください。また、
- 違和感を感じたり、耳鳴りがする場合、すぐにヘッドセットの使用を中止し、医師の診察を受けてください。

大きな音量で聴き続けると、耳がその音量レベルに慣れてしまい、顕著な症状がないまま、聴覚が永久的に損失される危険性があります。

車、バイク、船または自転車の運転中にヘッドセットを使用すると危険であり、違法行為となる場合があります。地域のルールを確認してください。細心の注意が必要となる活動に従事しているときは、ヘッドセットの使用に注意が必要です。そのような活動中は、耳の近辺からヘッドセットを離すか、ヘッドセットの電源をオフにすると、注意が散漫にならず、事故や負傷を防止することができます。

#### 3.お子様の手の届かないところに保管してください

製品と部品の包装としてあるビニール袋を、お子様のおもちゃにご利用しないでください。ビニール袋本体や袋に収容されている小型の部品を飲み込んだ場合には、窒息の原因となる恐れがあります。決してご自身で当製品を分解しないでください。お客様は、内部構成部品の交換・修理を許可されていません。

SBS-BT2050	11
------------	----

### Bluetooth

Bluetooth® のワードマークおよびロゴは、BluetoothSIG,Inc. が所有しており、GNNetcomA/S は許可を受けた上で、これらのマークを使用しています。その他すべての商品名は、それぞれの企業が所有しています。

## 用語集



**1. Bluetooth は**、短い距離（約 30 フィート）で携帯電話とヘッドセットなどのデバイスをワイヤーやコードを使わずに接続するよう開発された無線テクノロジーです。さらに詳しい情報は www.bluetooth.com をご覧ください。

**2. Bluetooth プロファイル**は、Bluetooth デバイスがその他のデバイスに接続するための様々な方法です。Bluetooth 携帯電話は、ヘッドセットプロファイル、ハンズフリープロファイル、またはその両方に対応しています。特定のプロファイルをサポートするには、携帯電話メーカーは電話のソフトウェアに特定の必須機能を導入する必要があります。

**3. ペアリング**は、2つの Bluetooth デバイス間に独自の暗号化された通信リンクを作り、デバイス間の通信を可能にします。Bluetooth デバイスはペアリングされていないと動作しません。

**4. パスキーまたは PIN** は、携帯電話を SBS-BT2050 とペアリングする際に入力するコードです。この手順により、携帯電話と SBS-BT2050 が相互に認識され、自動的に連動して機能します。

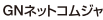
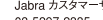
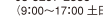
**5. スタンバイモード**は、SBS-BT2050 が受動的に受信を待機しているモードです。携帯電話での通話が終了すると、ヘッドセットはスタンバイモードに変わります。

	<b>GN Netcom</b>
	<b>GN ネットコムジャパン株式会社</b>
	Jabra カスタマーサポートセンター 03-5297-2335 (9:00~17:00 土日祝日を除く)
	www.jabra.com/weee を参照してください。
	JGN00/00-00-00KG

SBS-BT2050	15
------------	----